

Adroit 407HT

4x4 Çift Kabinli Beton Mikseri

407



Adroit 407HT çift kabinli beton mikseri olarak tasarlanmıştır. Ön ve arka bölümde bulunan her iki kabinde de sürüş ve kumanda özellikleri mevcuttur. Manevra yapmanın mümkün olmadığı yerlerde operatörün diğer kabine geçerek sürüşe devam etmesi ile beton sevkiyatının durmadan devam etmesini sağlar. Özellikle birden fazla beton uygulaması olan şantiyelerde uygulama alanları arasında beton dağıtımını yaparak zaman kazandırır ve işletme maliyetlerini düşürür.

Dört tekerden çekişli ve dört tekerden direksiyonlu, hareket kabiliyetlerine sahiptir. Seri çalışma gerektiren alanlar ve zor zemin şartlarına sahip şantiyeler için ideal seçimdir.

GENEL ÖZELLİKLER

- > Geri vites sesli ve görsel uyarı sistemi
- > Taşınabilir yangın söndürücü
- > Geri görüş kamerası
- > Yükleme, taşıma ve çekilmesi durumlarında kullanılmak üzere mapa ve halat bağlantı noktaları

BOYUTLAR VE AĞIRLIK

- > Uzunluk 7500 mm
- > Genişlik 2500 mm
- > Yükseklik 3330 mm
- > Ağırlık 8000 kg

BETON KAZANI

- > Geometrik kazan hacmi : 10,8 m³
- > Taşıma kapasitesi : 6,75 m³
- > Hidrolik tahrikli ve ayarlanabilir dönme hızı
- > Ayarlanabilir kazan boşaltma yüksekliği
- > Hidrolik kontrollü ekolojik kapak

OPERATÖR KABİNİ

- > FOPS - ROPS 2. seviye sertifikalı kapalı operatör kabini (sadece ön tarafta)
- > Temperli camlar
- > Yükseklik ayarlı, süspansiyonlu, 180° dönebilir emniyet kemerli operatör koltuğu

DİZEL MOTOR

- > Perkins 1104D - 44T 74,5 kW@2200 dev/dk
EU Stage 3A

YÜRÜYÜŞ SİSTEMİ

- > Hidrostatik sistem : Dana 357 dropbox
- > 4 ileri vites ve 4 geri vites
- > 4 tekerden çekiş

AKS SİSTEMİ

- > Planet tip Dana 212
- > Osilasyonlu arka aks $\pm 8^\circ$

Adroit 407HT 4x4 Çift Kabinli Beton Mikseri

LASTİKLER

- > 16 / 70 - 20 ebatında ağır hizmet tipi, yeraltı çalışmalarına uygun lastikler

PERFORMANS

- > Maks. hız : 20 km/s
- > Maks. tırmanma eğimi : %25

FREN SİSTEMİ

- > Servis freni : Her iki aksta yağ banyolu disk fren
- > Park freni : S.A.H.R
- > Kabin içinde fren sistem test düzeneği

DİREKSİYON SİSTEMİ

- > Dört tekerden direksiyon, ön tekerden direksiyon, yengeç yürüyüş

YAKIT SİSTEMİ

- > Depo kapasitesi : 130 L
- > Sağlam bir şekilde sabitlenmiş ve sıcak yüzeylerden izole edilmiş yakıt hortumu

HİDROLİK SİSTEMİ

- > Yağ tankı kapasitesi : 100 L
- > Hidrolik filtrasyon, yağ sıcaklığı, yağ seviye algılama ve uyarı sistemi

24VDC ELEKTRİK SİSTEMİ

- > Elektrik komponentleri : IP65 ve üzeri koruma sınıfı
- > Batarya 2x135 Ah
- > Hareket yönünü aydınlatan led lambalar
- > Kehribar renkte çakar tepe lambası

OPSİYONEL DONANIM

- > Perkins 904J - E36TA 74,5 kW@2200 dev/dk EU Stage 5 dizel motor
- > Dizel motor yangın bastırma sistemi
- > Dizel partikül filtreli katalitik konvertör
- > Kabin içi klima
- > Isıtılmalı camlar ve yan dikiz aynaları
- > Form oil sistemi
- > Yüksek basınçlı yıkama sistemi
- > Farklı kapasitelerde üretilebilir.

Adroit 407HT 4x4 Çift Kabinli Beton Mikseri
Araç Boyutları

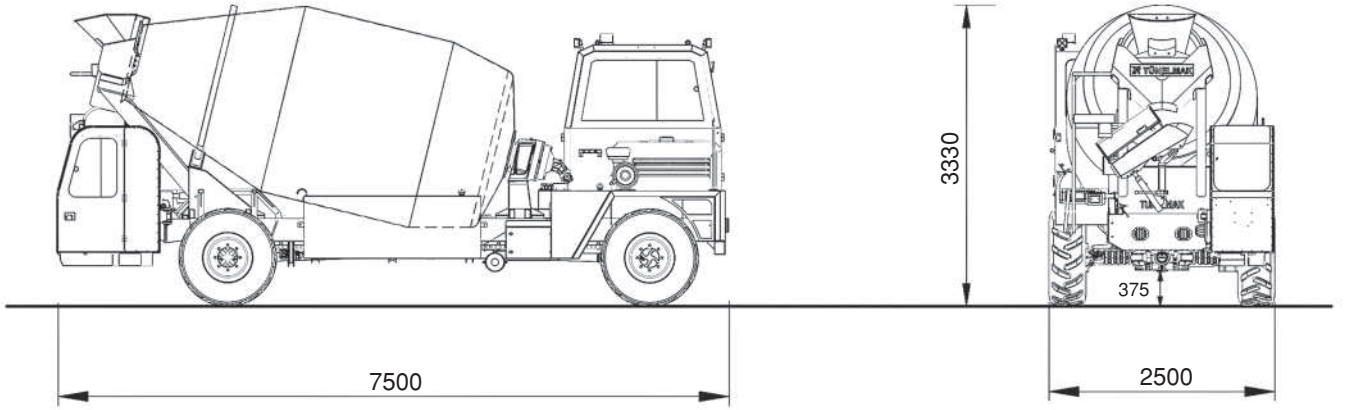

Tırmanma Kapasitesi

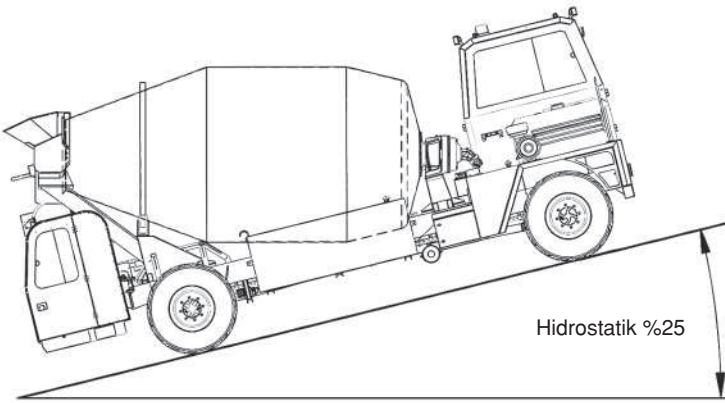

Maks. Hız - Maks. Tırmanma Gücü

4x4 hidrostatik sistemli Adroitler engebeli arazide rahatlıkla hareket eder ve %25 eğim tırmanma özelliği bulunmaktadır.

Arka aks $\pm 8^\circ$ osilosyana sahiptir.

Dönüş Yarı Çapı

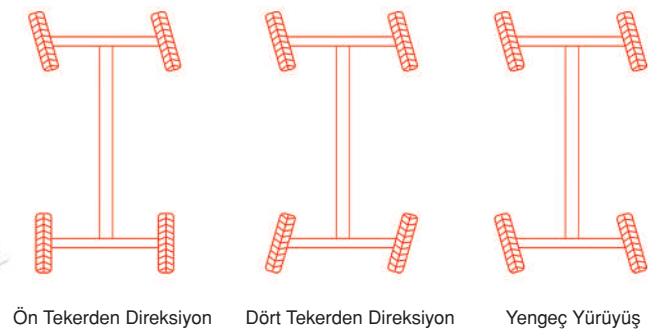
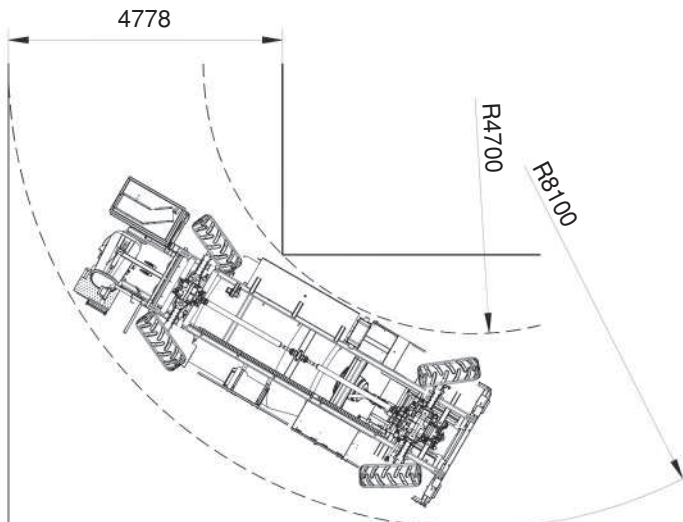

Ön Tekerden Direksiyon

Dört Tekerden Direksiyon

Yengeç Yürüyüş